



GKN Traineeprogramm
Auf geradem Weg zum Erfolg!

EXPECT > MORE



Herausforderungen meistern –
Neues erleben, Vielfalt entdecken!

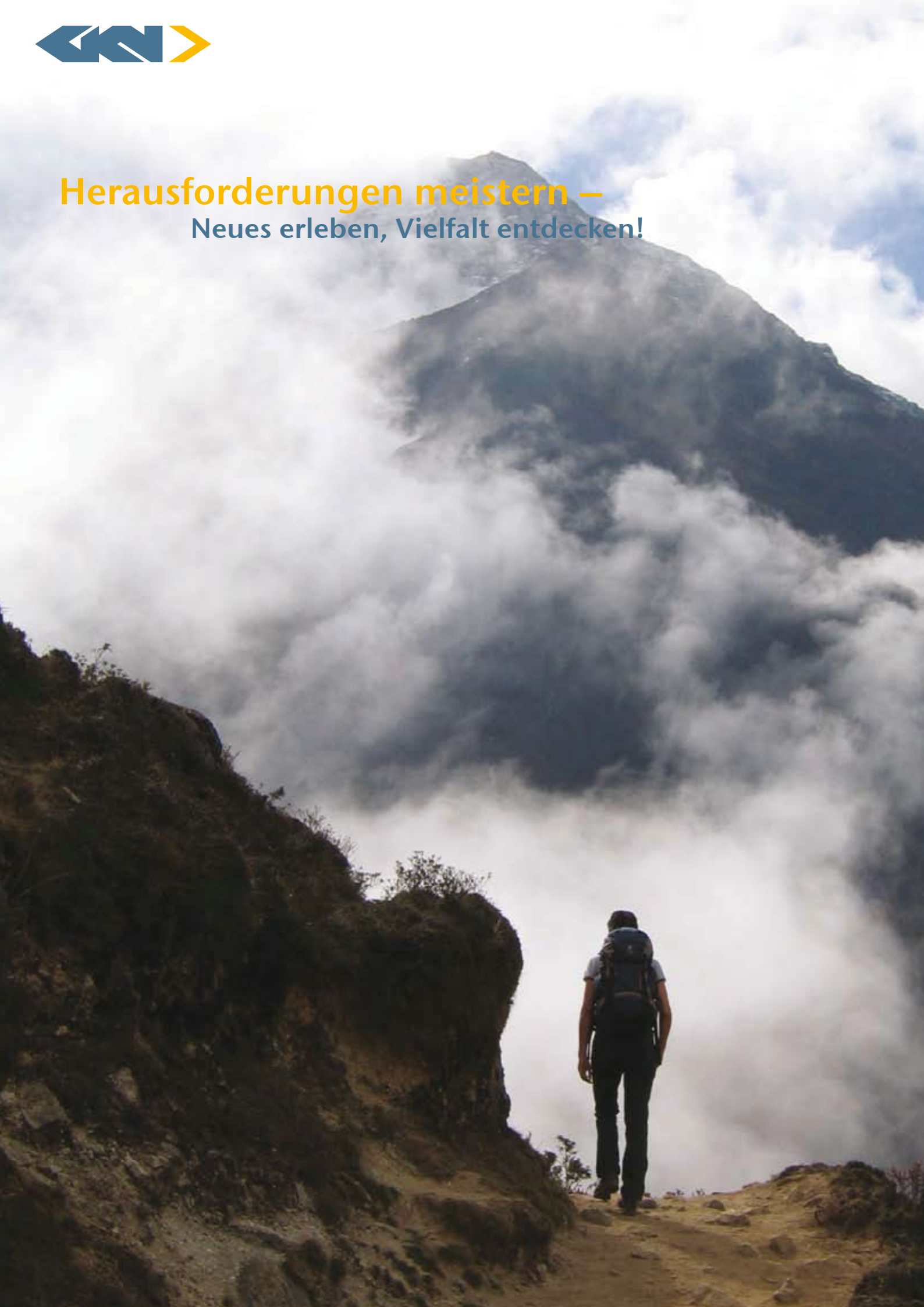

Der Einstieg ins Berufsleben – Ein bedeutsamer Schritt in Ihre Zukunft!

Das Studium ist beendet, alle Türen stehen offen. Sie stecken voller Energie und wollen endlich starten. Doch wo und wie? In welchem Bereich soll es weitergehen?

Als Entwicklungsingenieur Bestehendes verbessern oder sogar Neues entwickeln? Lieber als Projektmanager hautnah dabei sein, wenn in der Produktion „Funken fliegen“ und Produkte entstehen? Oder vielleicht die Zelte in Deutschland abbrechen und das Glück im Ausland versuchen?

Welchen Weg wählen Sie? Haben Sie die Entscheidung schon getroffen oder sind Sie noch auf der Suche?

Was wäre, wenn Sie erst einmal „ausprobieren“ könnten, was Ihnen wirklich liegt?

24 Monate, drei verschiedene Projekte in Deutschland, ein Auslandseinsatz und eine neue Sprache – mit dem Traineeprogramm der GKN wählen Sie einen flexiblen Weg, der reizvolle Erfahrungen und zahlreiche Möglichkeiten bietet.

Es ist Ihre Zukunft.
Machen Sie etwas Besonderes daraus!



Die Welt der GKN – Komplexe Technologien für höchste Ansprüche!

Automotive



Powder Metallurgy



OffHighway



Aerospace



Sie begeistern sich für zukunftsweisende Technologien und komplexe Zusammenhänge?

Sie können sich vorstellen, für ein Unternehmen zu arbeiten, welches der führende Lieferant von umfangreichen Kraftübertragungselementen für die Automobilindustrie ist? Ein Unternehmen, dessen Produkte die Eigenschaften eines Fahrzeugs hinsichtlich der Fahr- und Umwelteigenschaften erheblich beeinflussen?

Sie möchten fortschrittliche Verfahren wie die Pulvermetallurgie in einem Unternehmen kennenlernen, das diese weiterentwickelt und weltweit führend vertreibt?

Dann sind Sie bei uns an der richtigen Adresse!

Die GKN ist als weltweit operierender Technologiekonzern einer der führenden Zulieferer in den Bereichen der Automobil-, Pulvermetallurgie-, Agrar- und Luftfahrtindustrie.

Als Teilnehmer des Traineeprogramms werden Sie die Automobilindustrie „live“ erleben und gehen Ihre ersten Schritte auf der Karriereleiter in einem Wirtschaftsbereich, in welchem ständige Weiterentwicklung und flexibles Handeln von großer Bedeutung sind.

Trainee bei GKN – Individualität fördern, Profil schärfen!

In Ihrem Studium haben Sie viele Dinge gelernt, für die es nun gilt, eine praktische Anwendung zu finden.

Als Trainee bei GKN sind Sie ein vollwertiger Mitarbeiter des Unternehmens und werden in verschiedenen Tochtergesellschaften projektgebunden eingesetzt.

Neben der eigenverantwortlichen Arbeit lernen Sie die GKN und die Produkte kennen, knüpfen weltweite Kontakte zu anderen Mitarbeitern und haben die einmalige Gelegenheit auszuloten, welcher Arbeitsbereich für Sie der Richtige ist.

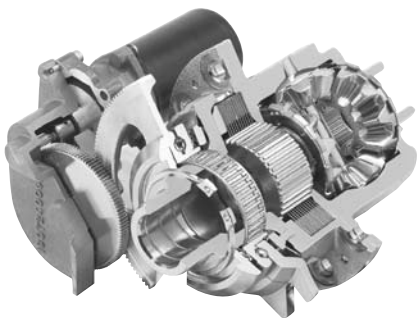

Innerhalb von zwei Jahren zeigen Sie uns, was Sie leisten können und wo Ihre Begabung liegt.

Viele spannende Bereiche wie Forschung und Entwicklung, Produktionsplanung oder Key Account warten darauf, von Ihnen erobert zu werden.

Die strukturierte Ausarbeitung Ihres individuellen Trainee-programms erfolgt immer mit besonderem Fokus auf Ihre Interessen und Fähigkeiten.

Die persönliche Betreuung durch Fachabteilungen, die Leitung des Trainee-programms und Mentoren aus der Managementebene ist die Garantie für einen genau auf Sie zugeschnittenen Ablauf Ihrer Traineezeit und eine optimale Vorbereitung auf Ihre spätere Tätigkeit bei GKN.



Ihre Bewerbung – Zeigen Sie uns, was in Ihnen steckt!

Sie sind es gewohnt, eigenverantwortlich zu handeln und ergreifen Initiative? Sie haben keine Vorurteile gegenüber anderen Menschen, sind offen für neue Erfahrungen und möchten gerne in einem internationalen Umfeld teamorientiert arbeiten? Sie sind ein „Mannschaftsspieler“ und haben trotzdem Ihre Ecken und Kanten? Begeistern, überzeugen und überzeugt werden ist Ihnen ebenso wenig fremd wie zuhören und aufeinander zugehen? Sie haben den Mut, eigenständig Entscheidungen zu treffen und stehen dazu, wenn es mal nicht so gelaufen ist, wie Sie es sich vorgestellt haben?

Wenn Sie hierzu „JA“ sagen, dann passen wir zusammen.

Sollten Sie nun noch ein Studium der Bereiche Maschinenbau, Wirtschaftsingenieur oder BWL abgeschlossen haben, über gute Englischkenntnisse und vielleicht sogar über eine Berufsausbildung oder erste Auslandserfahrung verfügen, dann sollte Ihrem Traineeprogramm bei GKN nichts mehr im Wege stehen.





Erfahrungswerte –

Rudolf Schlack

(Application Engineer, GKN Driveline Tochigi/Japan)



„Zuerst habe ich eine Berufsausbildung als Industriekaufmann absolviert, danach ein Maschinenbaustudium an der Fachhochschule drangehängt.

Schon während des Studiums konnte ich erste Auslandserfahrungen sammeln, indem ich für 6 Monate als Praktikant in Spanien war. Daher hat mich das Traineeprogramm der GKN auch sofort angesprochen. Meine Aufgaben während des Programms umfassten unter anderem die Koordination und Realisierung einer Produkterprobung durch Prüfstandtests. Neben den Stationen Bad Brückenau, Offenbach und Lohmar war ich in Tochigi (Japan) eingesetzt.

Das Fernweh hat mich nicht losgelassen: Heute lebe ich in Japan und arbeite dort bei GKN Driveline Japan als Application-Engineer. Eine Region mit Zukunft.“

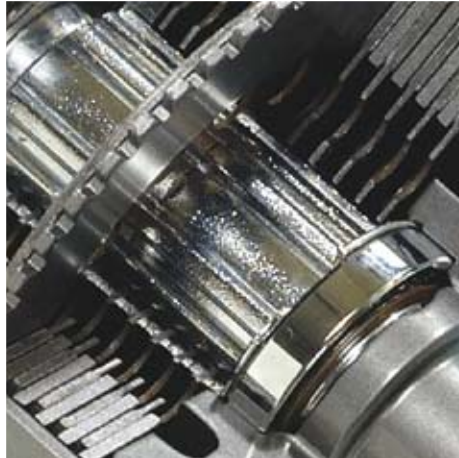

» Einen ganz besonderen Reiz macht die japanische Kultur aus. Die Dinge einmal aus einem anderen Blickwinkel zu betrachten, bereitet neue Wege – Erfahrungen, die ich nicht missen möchte. «



Erfahrungswerte –

Julia Wittenkämper

(Manager Manufacturing Engineering, GKN Driveline Kaiserslautern)

„Nach meinem BWL-Studium an der Fachhochschule Trier bin ich in das Traineeprogramm der GKN aufgenommen worden.

In Kiel, Kaiserslautern, Trier und Florenz (Italien) war ich unter anderem für das Qualitätsmanagement und die Einführung einer Balanced Scorecard verantwortlich. Im internationalen Wettbewerb wird Qualität immer wichtiger – so hatte ich die Möglichkeit, neue Wege mit zu gestalten!

Danach war ich in Birmingham eingesetzt und bin heute Leiterin des Manufacturing Engineering in Kaiserslautern, was mir weitere internationale Perspektiven eröffnet.“

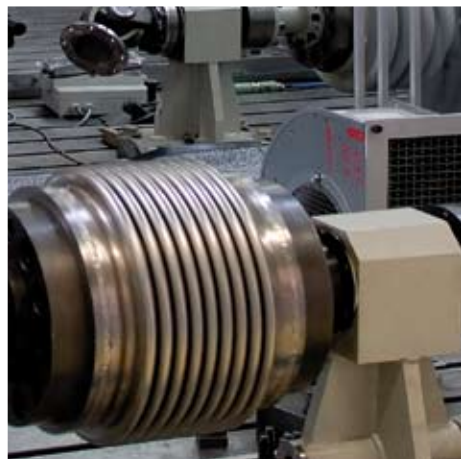

» Die Grundlagen, die ich während des Programms erlernt habe, setze ich heute ein und gebe sie an meine Mitarbeiter weiter. «



Andere Länder hautnah erleben – Arbeit in einem globalen Team!

Das Traineeprogramm der GKN bietet die einmalige Gelegenheit, globales Arbeiten in allen Facetten hautnah zu erleben.

Allein an den verschiedenen Standorten in Deutschland haben Sie als Trainee die Möglichkeit, in unterschiedlichen Geschäftsbereichen Ihr persönliches Interessensgebiet zu entdecken – von der Produktentwicklung in Lohmar bis hin zur Fertigung in Offenbach – bei uns stehen Ihnen alle Tore offen.

Wie lebt und arbeitet es sich in Japan, Indien oder den USA? Wenn Sie sich diese Frage schon einmal gestellt haben und es Sie reizt, andere Kulturen, Länder und Menschen kennen zu lernen, dann sind Sie bei uns richtig. Der Auslandseinsatz unseres Traineeprogramms öffnet Ihnen das Tor zur Welt.

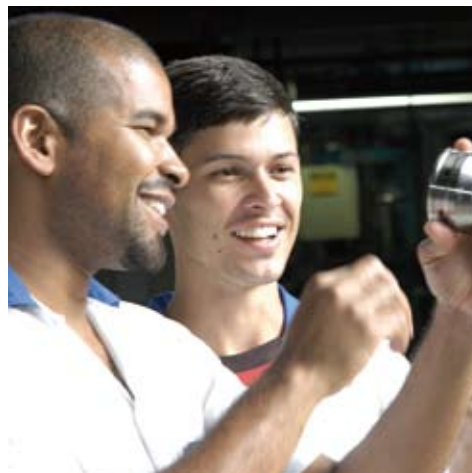

Die Einsatzorte – Durch Vielseitigkeit profitieren!



GKN Aerospace München

GKN Driveline Kiel

GKN Driveline Lohmar (F&E)

GKN Driveline Mosel (Zwickau)

GKN Driveline Offenbach

GKN Driveline Rösrath

GKN Driveline Trier

GKN Driveline Walterscheid – Lohmar

GKN Gelenkwellenwerk Kaiserslautern

GKN Sinter Metals Bad Brückenau

GKN Sinter Metals Bad Langensalza

GKN Sinter Metals Bonn

GKN Sinter Metals Hückeswagen

GKN Sinter Metals Radevormwald

Australien

Brasilien

China

Frankreich

Großbritannien

Indien

Italien

Japan

Korea

Malaysia

Mexiko

Polen

Singapur

Slovenien

Spanien

Taiwan

Thailand

USA

Erfahrungswerte –

Carsten Middel
(Quality Manager GKN Driveline Deutschland GmbH, Werk Mosel)



„Im Rahmen meiner Offizierslaufbahn habe ich in Hamburg an der Bundeswehruniversität Maschinenbau studiert.

Das Traineeprogramm hat mich zuerst nach Offenbach geführt, wo ich ein Wartungs- und Investitionskonzept für Industrieroboter entwickelt habe. Auch bei meinen weiteren Einsätzen in Trier und in England konnte ich mein Wissen in der Fertigung anwenden und vertiefen. Spannend fand ich besonders das Leben in einer Gastfamilie und den Ausbau meiner technischen Sprachfertigkeiten.

Aktuell arbeite ich in Mosel als Quality Manager und habe hier die Möglichkeit, mit eigenen Ideen die Grundlage für meine Karriere zu schaffen.“



Auch Konfliktgespräche gehören dazu, aber so lernt man, kulturelle Unterschiede konstruktiv zu überbrücken.

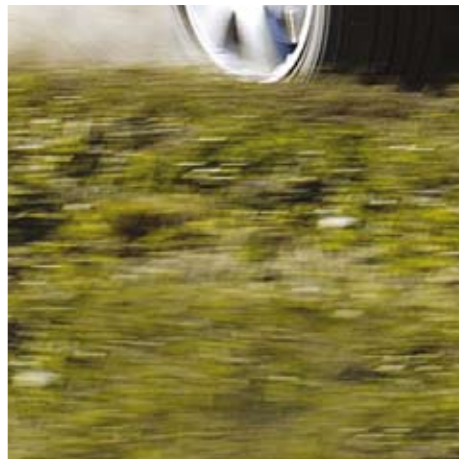

Erfahrungswerte –

Jan Stenner

(Plant Engineering Manager, GKN Sinter Metals Bonn)

„Nach meinem Engineering Technology Management Studium in Deutschland und England bin ich zur GKN gewechselt.

Ich habe an unterschiedlichen Standorten in Deutschland und auch in Singapur gearbeitet. Meine Aufgabe war der technische Support der GKN-Gesellschaften im Asia-Pazifischen Raum sowie in Japan – eine spannende Aufgabe, die einem selten so früh übertragen wird.

Als Plant Engineering Manager habe ich nun bei GKN Sinter Metals eine verantwortungsvolle Stellung, die viele Entwicklungsmöglichkeiten bietet.“



» *So früh internationale Erfahrung zu sammeln ist eine spannende Gelegenheit!* «





Ihre Karriere bei GKN – Chancen erkennen und nutzen!

Sie haben

einen anerkannten Studienabschluss der Fachrichtung

- > Maschinenbau
- > Wirtschaftsingenieur
- > BWL

Sie möchten

Ihre Persönlichkeit weiterentwickeln, Karriere in einem internationalen Unternehmen machen und viele neue Erfahrungen sammeln?

Sie sind dazu bereit

zwei Jahre an verschiedenen Standorten in Deutschland und im Ausland zu verbringen sowie sich auf neue Dinge einzulassen?

Sie sind

ein begeisterungsfähiger Mensch, der strukturiert und überlegt arbeitet sowie Spaß am Umgang mit anderen Menschen hat?

Wir haben

das Richtige für Sie. Ein Traineeprogramm, genau auf Ihre individuellen Bedürfnisse zugeschnitten mit der Aussicht auf eine tolle Berufslaufbahn in einem globalen Unternehmen.

Die Zeit wartet nicht – ergreifen Sie die Initiative und gehen Sie planvoll in Ihre Zukunft – vielleicht mit uns?

Erleben Sie den Unterschied –
Besonderes entdecken, neue Wege gehen!

Ruth Volgger am Mount Everest
GKN Driveline Bruneck
Commercial Manager Ferrari / Maserati

EXPECT > MORE



GKN Traineeprogramm in Deutschland
GKN Driveline International GmbH
Nußbaumweg 19-21
51503 Rösrath

Tel: +49 (0) 69 8904 1248
Fax: +49 (0) 69 8904 1420

Trainee.Bewerbung@gkndriveline.com

info@gkndriveline.com
www.gkndriveline.com